



Masterlift 2.40 NxT F & Fn

Elektrohydraulisk 2-stemplet løfter
4,0 t kapacitet, med kørebaner

NxT Generation - Undergulvløfter

NxT Generation

Fordele Masterlift 2.40 NxT F & Fn:

- Stabil konstruktion af kørebanen
- OEM-testet lakstruktur inkl. skridsikker maling
- Optimal adgang til bilen for hurtigt arbejde
- Komfortabelt løfteområde til frihjulsløfteren (Fn)
- Optional saksedonkraft op til 2,6 tons

Fra proffer til proffer!

Hvad der er under gulvet er også meget interessant.

Masterlift 2.40 NxT F & Fn:

Masterlift 2.40 NxT F (uden frihjulsløfter) og Fn (med frihjulsløfter) består hver af to kørebaner i **en stabil svejset konstruktion** lavet af bukkede special profiler, sandblæst, grundet og malet med en skridsikker maling af høj kvalitet for et **permanent attraktivt udseende**.

Der er mulighed for både på gulv og i gulv installation - alternativt også med gulvudligningssæt.

De let foldbare støtteben (ekstraudstyr), gør denne løfter til et præcist hjuludmåling arbejdsplads. Den frihjulsløfter (Fn-variant) tilbyder et praktisk løfteområde på 1600 - 2300 mm.

De **stærke 140 mm diameter cylindre** er designet for lang levetids funktion og styrker det høje kvalitetsniveau hvilket sikrer **lave vedligeholdelses omkostninger**.

Selv ved strømudfald kan løfteren stadig sænkes uden problemer ved hjælp af et pneumatisk nødsænkningssystem.

Masterlift 2.40 NxT F & Fn er forsynet med en **overlegent teknisk og designmæssig manøvrethed**.



Masterlift 2.40 NxT F & Fn

Tekniske data

	Masterlift 2.40 NxT F	Masterlift 2.40 NxT Fn
Løftekapacitet	4000 kg	4000 kg
Slaglængde	1915 mm	1915 mm
Løftehøjde	2063 mm	2063 mm
Cylinderdiameter	2 x 140 mm	2 x 140 mm
Afstand mellem cylindre	1550 mm	1500 mm
Løfte- / sænketid	~ 30 Sek.	~ 30 Sek.
Nedstøbningsdybde	2640 mm	2640 mm
Pumpeenhed	3 kW	3 kW
Hydraulik væske	ca. 10 l	ca. 10 l
Styrespænding	3x230/400 V - 50 Hz	3x230/400 V - 50 Hz

Kørebener

Totallængde	~ 5725 mm	~ 5725 mm
Udnyttet kørebanelængde	4600 mm	4600 mm
Akselafstand, max.	ca. 4100 mm	ca. 4100 mm
Kørebanebredde	605 mm	605 mm
Afstand mellem kørebener	900 mm	900 mm
Min. højde	148 mm	148 mm

Frihjulsløfter (Fn)

Løftekapacitet	./.	3500 kg
Totallængde	./.	1600 - 2300 mm
Totalhøjde	./.	370 mm + gummi konsoler
Overkørselshøjde	./.	30 mm
Løfte- / sænketid	./.	ca. 8. Sek.
Drift	./.	el-hydraulisk

Saksedonkraft (option) - Bestil også løbeskinner til Fn versionen!

Løftekapacitet	max. 2600 kg	max. 2600 kg
Højde	250 mm	250 mm
Drift	lufthydraulisk	lufthydraulisk
Længde	Center/790 - 1610 mm	Center/790 - 1610 mm

Masterlift 2.40 NxT F & Fn

Elektrohydraulisk 2-stemplet løfter 4,0 t kapacitet, med kørebener

Standardfarver:

- Kørebener: RAL 7016
- Ramper: RAL 3020

Tilbehør:

- Ekstra støtteben til hjuludmåling
- Aluminiumsbeklædning
- Saksedonkraft
- Belysnings sæt
- Plug-in tværstiver
- Forskellige påkørselsramper
- Spray galvanisering
- XY-konsoller til frihjulsløfteren (Fn)
- Skinner til justering af forlygter

Installationsvarianter:

- Installation på gulvet
- Installation i gulvet med eller uden gulvudligningssæt
- Installation i etageadskillelse
- Selvbærende udførsel uden belastning af kassettebund

Ramme:

- Standard: fuldstændig varmgalvaniseret

Underbeholder:

- Standard: malet
- Valgfrit: varmgalvaniseret eller plastbelagt



www.autopstenhoj.com

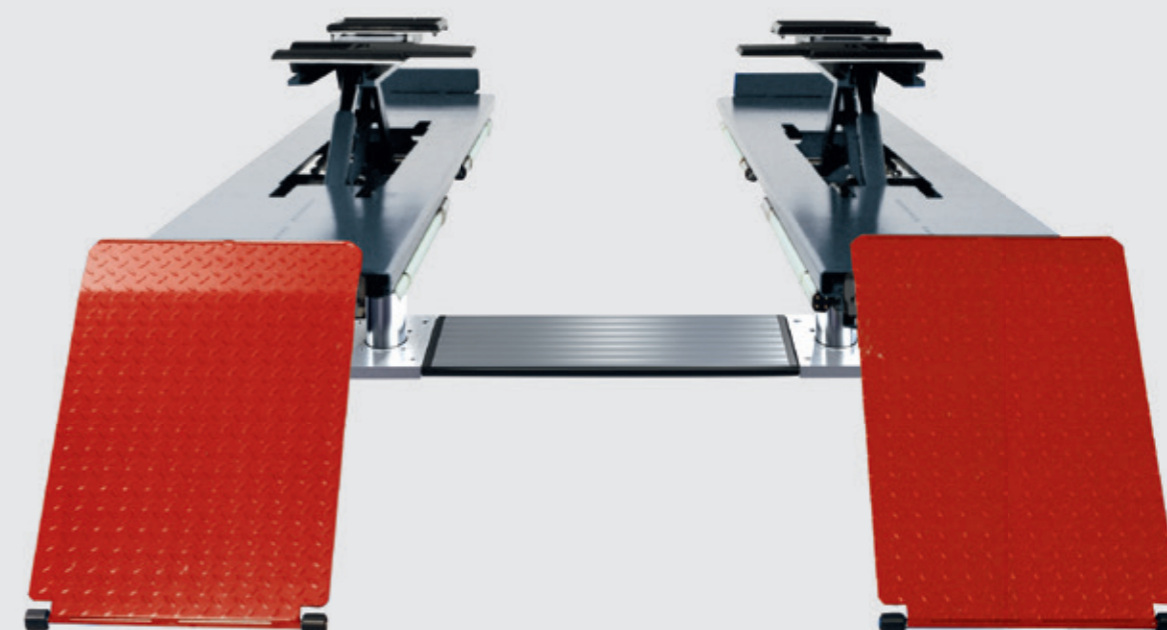

Masterlift 2.40 NxT F

UPLIFTING COMPANY
AUTOP STENHOJ

Elektrohydraulisk 2-stemplet løfter 4,0 t kapacitet, med kørebaner

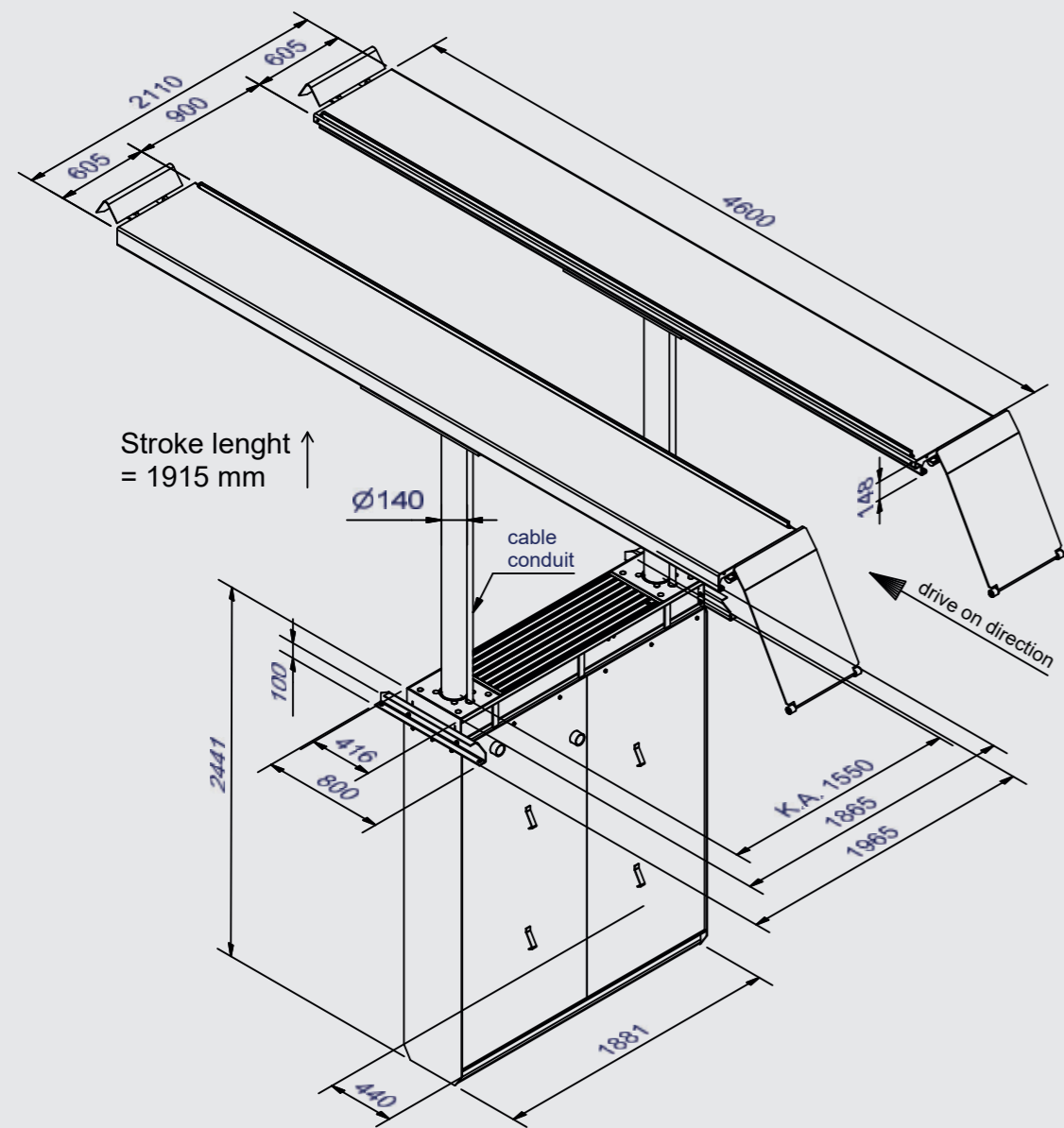

Billeder er vejledende. Ret til ændring af konstruktion og specifikationer forbeholdes. 12/2023.



Masterlift 2.40 NxT Fn

UPLIFTING COMPANY
AUTOP STENHOJ

Elektrohydraulisk 2-stemplet løfter 4,0 t kapacitet, med kørebaner og frihjulsløfter

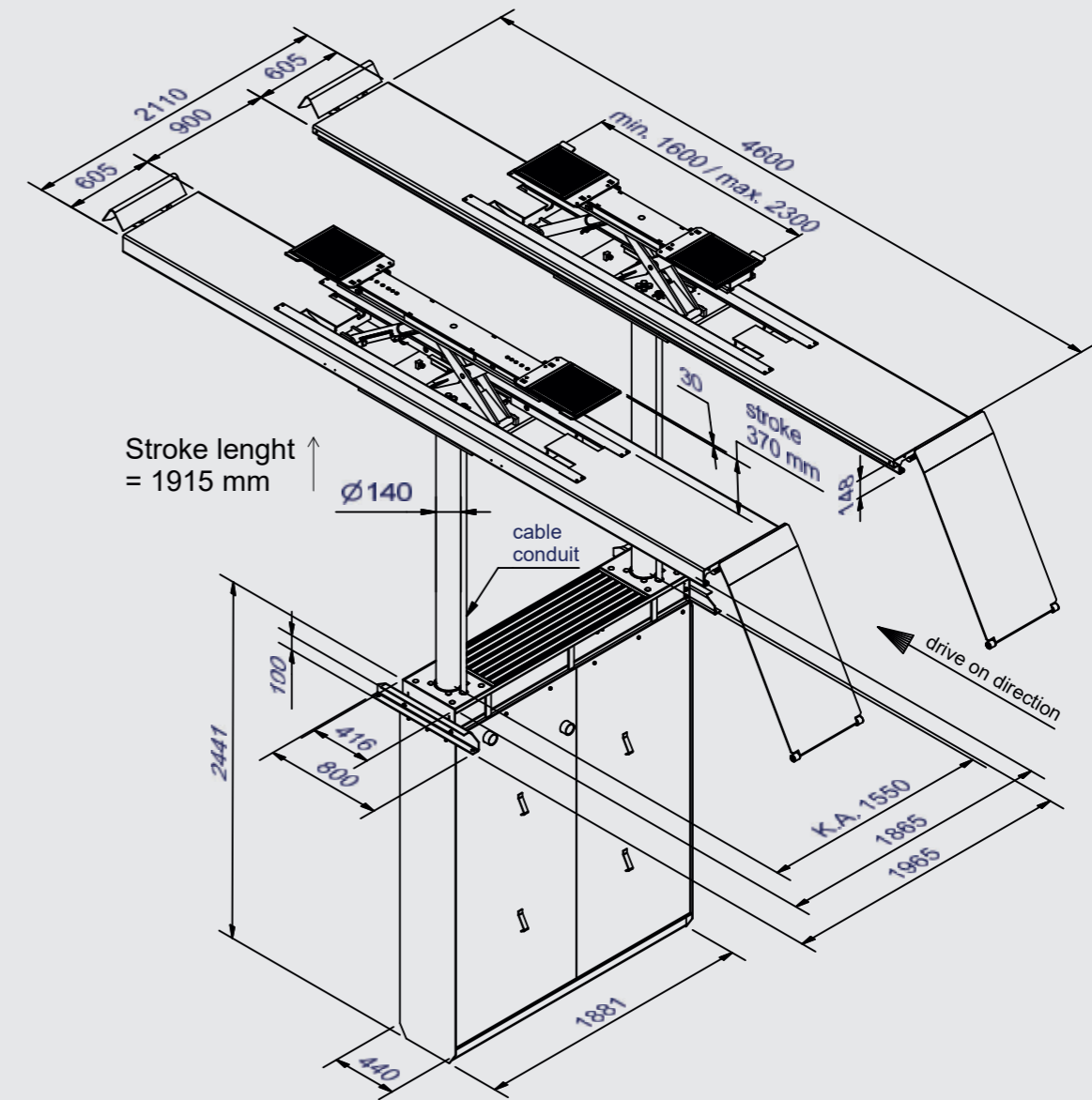

Billeder er vejledende. Ret til ændring af konstruktion og specifikationer forbeholdes. 12/2023.



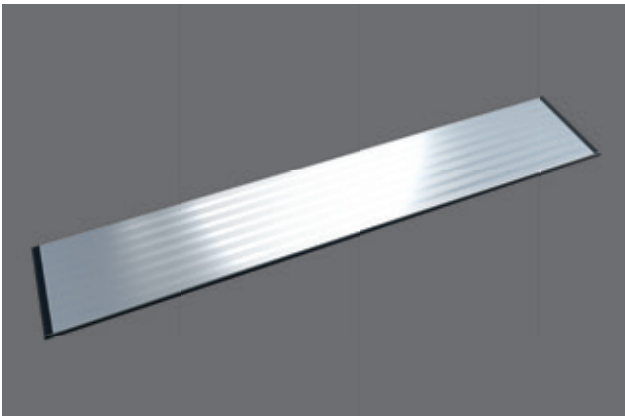

Og flere fordele: Stempel løfter nytænkning!

Med den nye **NxT generation af stempel løfter** fra AUTOPSTENHOJ opleves en kvalitet på højeste niveau. Vi har gjort den bedste endnu bedre.

NxT Generation stempel løfter: Flexibel installation og funktion, også muligheder for tilpasninger for fremtidige behov ved hjælp af vores nye befæstigelses system i kassetten.

Synkronisering sker ved hjælp af en synkroniseringsbjælke.

Maksimal stabilitet opnås med stærke 140 mm cylindre og med vores nye aluminium førings enhed i solid fuld materiale. Den nye kassetteafdækning tåler en meget høj belastning som f.eks under batteri skift.

Det komplette løftesystem kommer med kun 10 liter hydraulik væske takket være den værdsatte højtryks teknologi. Dem som værdsætter miljøet vil sætte stor pris på dette.

NxT generation stempel løfter passer til flere forskellige installationsmåder og derfor også en selvbærende installation mulighed. **NxT Generation stempel løfter** giver også mulighed for ombytnings kampagner eller for installation i eksisterende fremmed kassetter.

NxT Generation; Patenteret, fleksibel og modulopbygget.

