



Masterlift 2.30 NxT Sa Supersport

Elektrohydraulisk 2-stemplet løfter 3,0 t kapacitet,
superstruktur med arme

NxT Generation

NxT Generation - Undergulvløfter



Hvad der er under gulvet er også meget interessant.

Masterlift 2.30 NxT Sa Supersport:

De enkelt-teleskopiske **sportsarme** imponerer med en **ekstremt lav minimumshøjde**, hvilket er særlig en fordel til sikkert løft af low-profile sportsbiler.

Det **indvendige armlåsningssystem** er monteret som standard og beskytter mod udvendig påvirkning.

De **stærke 140 mm diameter cylindre** er designet for lang levetids funktion og styrker det høje kvalitetsniveau hvilket sikre **lave vedligeholdelses omkostninger**.

Selv ved strømudfald kan løfteren stadig sænkes uden problemer ved hjælp af et pneumatisk nødsænkningssystem.

Masterlift 2.30 NxT Sa Supersport er forsynet med en **overlegent teknisk og designmæssig manøvrethed**.

Er også velegnet for et sikkert løft af elbiler.

Fordele Masterlift 2.30 NxT Sa Supersport:

- Svingarme: ekstremt flad
- Ø140 mm cylinder, stærk, minimal vedligeholdelse, lang levetid
- Armlåsningssystem; beskyttet og justerbar
- Manøvrerhed; moderne, stabil, intuitiv funktion

Når det bliver rigtig sporty!

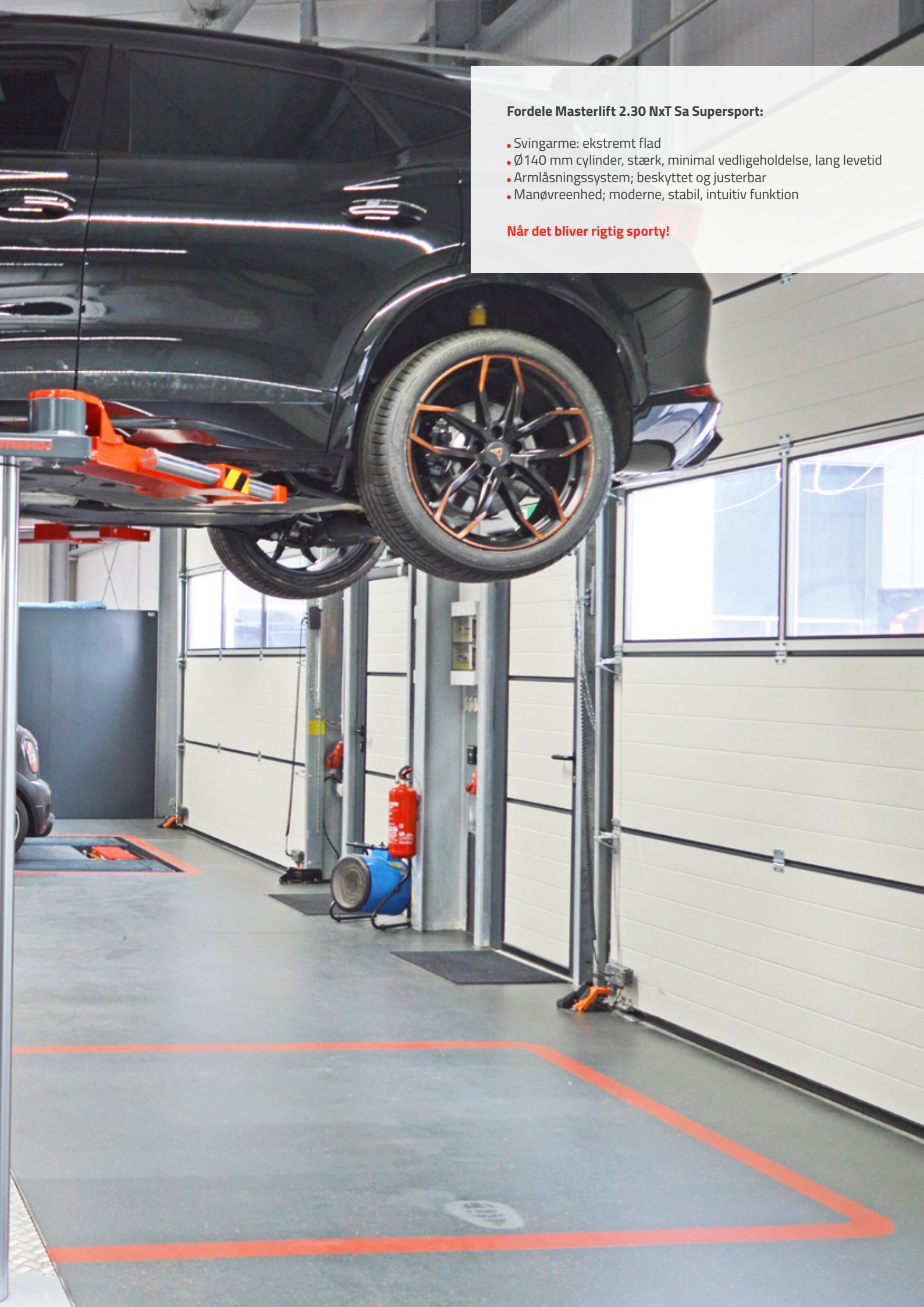

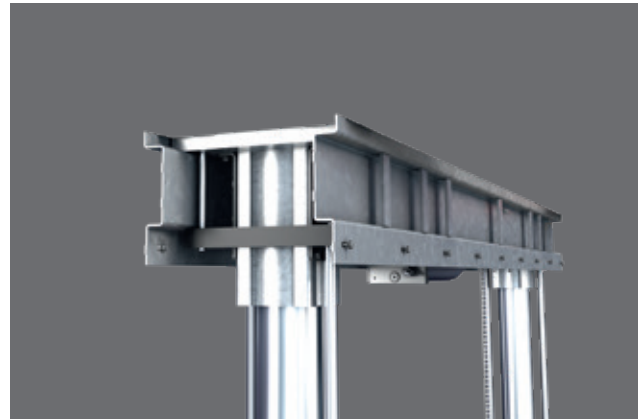
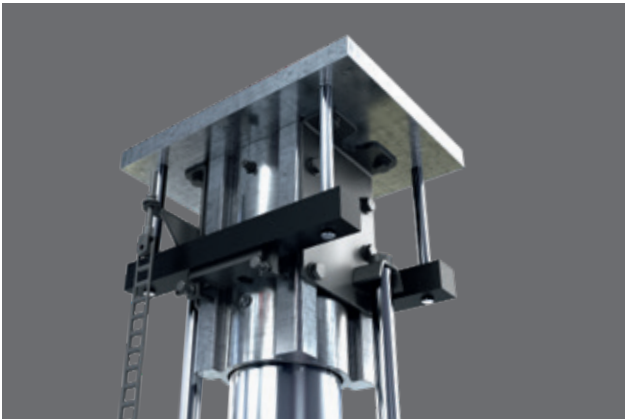

Og flere fordele: Stempel løfter nytænkning!

Med den nye **NxT generation af stempel løfter** fra AUTOPSTENHOJ opleves en kvalitet på højeste niveau. Vi har gjort den bedste endnu bedre.

NxT Generation stempel løfter: Flexibel installation og funktion, også muligheder for tilpasninger for fremtidige behov ved hjælp af vores nye befæstigelses system i kassetten.
Synkronisering sker ved hjælp af enten en synkroniseringsbjælke eller alternativt et tandstangs låsnings system.
Maksimal stabilitet opnås med stærke 140 mm cylindre og med vores nye aluminium førings enhed i solid fuld materiale. Den nye kassetteafdækning tåler en meget høj belastning som f.eks under batteri skift.

Det komplette løftesystem kommer med kun 10 liter hydraulik væske takket være den værdsatte højtryks teknologi. Dem som værdsætter miljøet vil sætte stor pris på dette.

NxT generation stempel løfter passer til flere forskellige installationsmåder og derfor også en selvbærende installation mulighed. **NxT Generation stempel løfter** giver også mulighed for ombytnings kampagner eller for installation i eksisterende fremmed kassetter.

NxT Generation; Patenteret, Flexibel og modulopbygget.

Masterlift 2.35 NxT Sa Supersport

UPLIFTING COMPANY
AUTOP STENHOJ

Elektrohydraulisk 2-stemplet løfter 3,0 t kapacitet,
superstruktur med arme

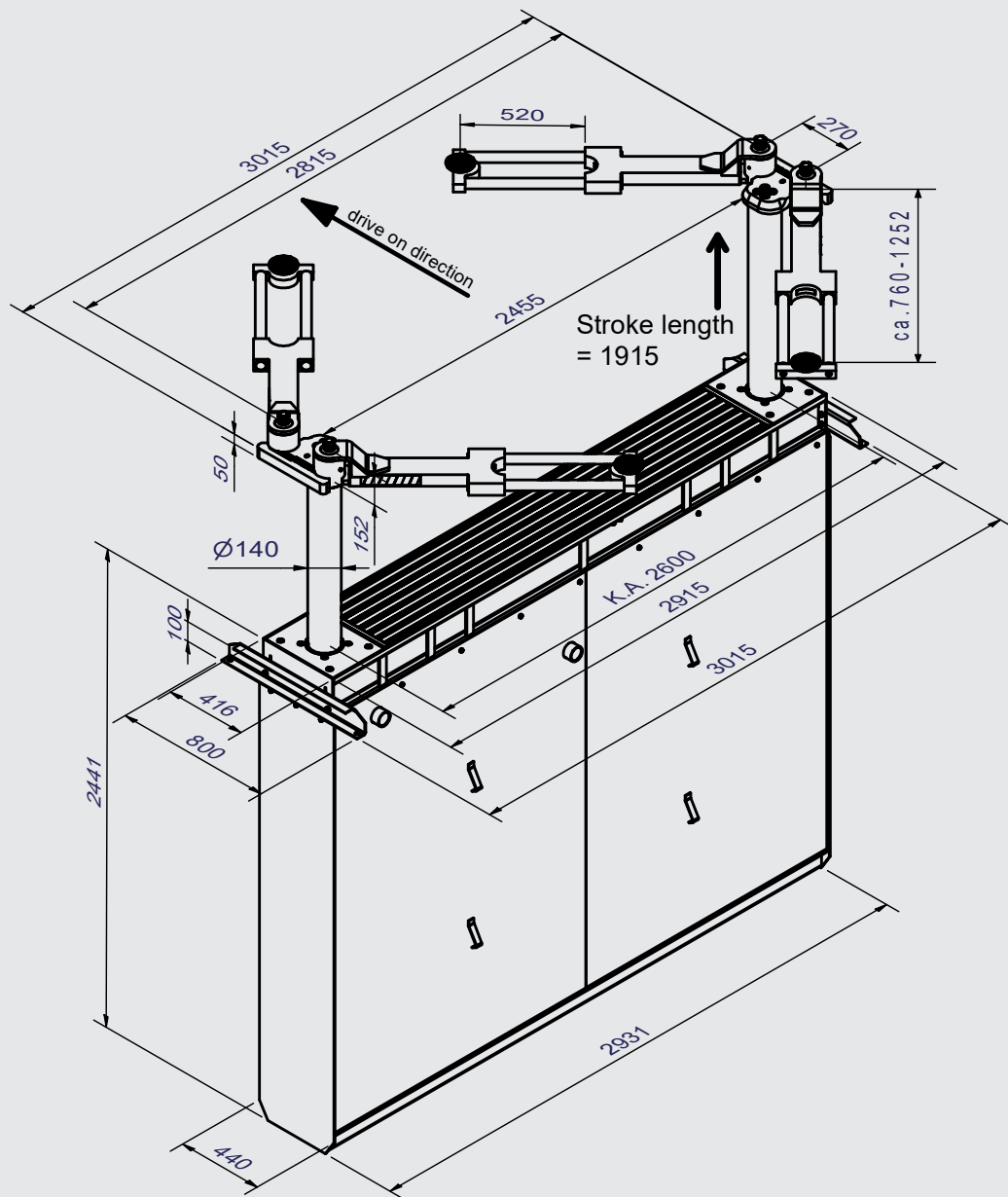

Masterlift 2.30 NxT Sa Supersport

Tekniske data

Løftekapacitet	3000 kg
Slaglængde	1915 mm
Løftehøjde	1985-2010 mm
Cylinderdiamete	2 x 140 mm
Afstand mellem cylindre	2600 mm
Løfte- / sænketid	~ 30 sec.
Nedstøbningsdybde	2640 mm
Pumpeenhed	3.0 kW
Hydraulik væske	10 l
Styrespænding	230/400 V / 50 Hz / 16 A

Armsuperstruktur

Totalbredde	3015 mm
Konsol inkl. i leverin	29265 l 70-95 mm
Gennemkørselsbredde	2455 mm
Min. højde	70 - 95 mm + 65 mm konsolforhøjelse
Armlængde min. - max.	760 - 1252 mm
Konsol-isætningshøjde arm	55 mm

Standardfarver:

- Bundplade: RAL 7016
- Arme: RAL 3020 - KTL belægning som tilvalg

Tilbehør:

- Stort udvalg af ekstra konsoller
- Specialfarver på forespørgsel

Varianter:

- Synchronisering og sikkerhed via
 - ligstyringstravers
 - tandstang
- Selvbærende udførelse uden belastning af kassettebund

Installationsvarianter:

- Installation på gulvet
- Installation i etageadskillelse

Ramme:

- Standard: fuldstændig varmgalvaniseret

Underbeholder:

- Standard: malet
- Valgfrit: varmgalvaniseret eller plastbelagt

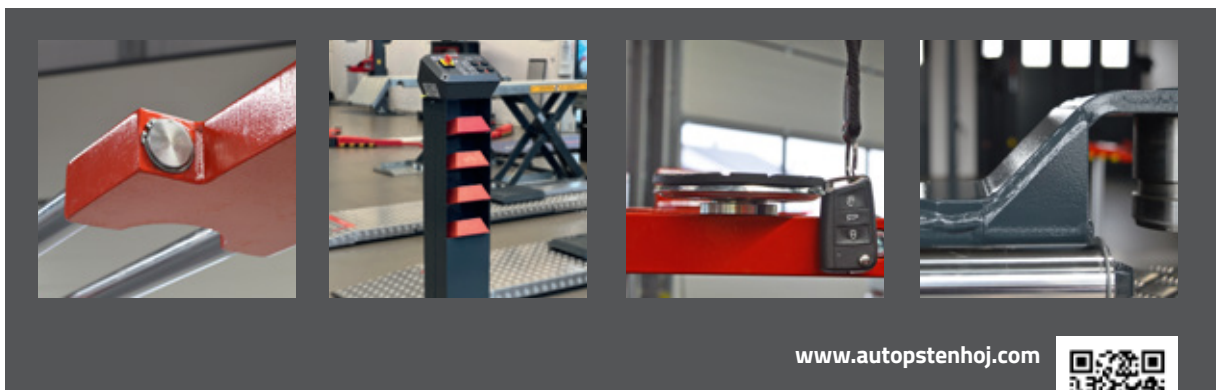

www.autopstenhoj.com

