

CORGI MASTER FORCE FULDAUTOMATISK DÆKSKIFTER

Fuldautomatisk hydraulisk dækskifter med forbedret kontaktløs teknologi, højere arbejdhastighed og optimeret præcision – nu stærkere og hurtigere end nogensinde.

- ✓ Fuld pneumatisk og hydraulisk drift – ekstra kraft og stabilitet
- ✓ Manuel eller fuldautomatisk arbejdscyklus
- ✓ Automatisk opmåling og positionering af værktøj
- ✓ Forbedret Corghi "smart-head" monteringshoved uden fælgekontakt
- ✓ Hjælpearm og hjulløfter med ruller og vendefunktion
- ✓ Automatiseret dækfedt- og smøresystem
- ✓ Håndterer alle typer person- og varevognsdæk inkl. UHP og run-flat
- ✓ Reducerede arbejdscyklus-tider med op til 20 %

Beskrivelse

Gå til produktsiden for at læse mere



SPECIFIKATIONER

Maks fælgdiameter	32"
Maks hjuldiameter	1200 mm
Maks hjulbredde	16"
Rotationshastighed	7 / 20 omdr./min.
Tilslutning	8 - 10 bar / 230V-0.98 kW 50Hz/60Hz
Dimensioner	1.384 mm(b) x 2.203 mm(d) x 2.163 mm(h)

<https://stenhoj.dk/corgi-master-force>

HOVEDKONTOR

Helge Niensens Allé 7A
8723 Løsning

☎ 76 82 12 22

KONTAKT

✉ salgd@stenhoj.dk
🌐 www.stenhoj.dk

STENHØJ

CORGI MASTER FORCE FULDAUTOMATISK DÆKSKIFTER

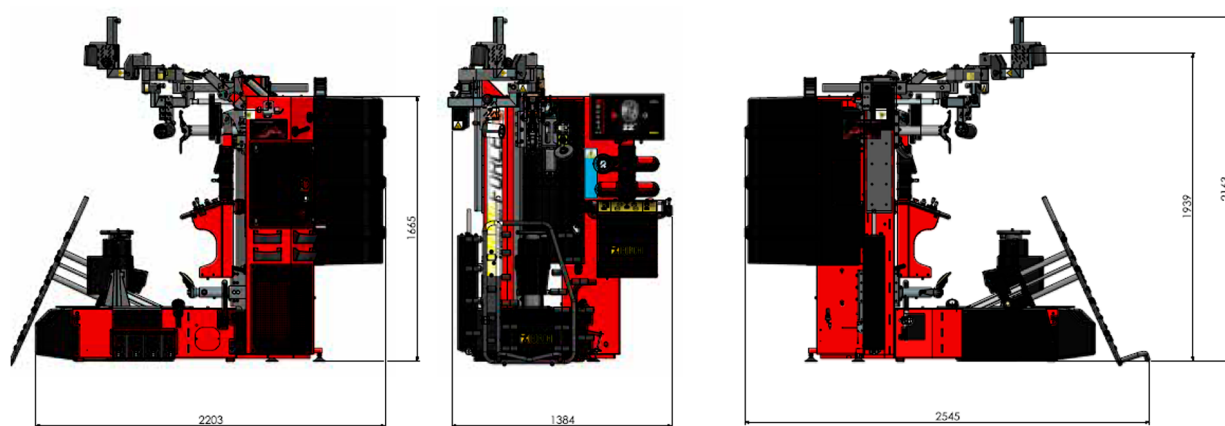

<https://stenhoj.dk/corgi-master-force>

HOVEDKONTOR

Helge Niensens Allé 7A
8723 Løsning

☎ 76 82 12 22

KONTAKT

✉ salgdk@stenhoj.dk
🌐 www.stenhoj.dk

STENHØJ