

AUTOPSTENHOJ MASTERLIFT 2.35 NXT TR PV

Elektro-hydraulisk 2-stemplet løfter, 3,5 t kapacitet, superstruktur med løfteblade

- Fleksibelt ligestyling med tandstang
- Indbygget sikkerhedssystem
- Hydraulikpumpe med neddykket motor
- Miljøvenligt hydraulikvæske
- Pneumatisk nødsænkning
- Programmerbar trykknapsstyring
- Kan leveres med PV konsol eller XY konsol
- Gummibeklædte, skridsikre puder
- Lav minimumshøjde

Beskrivelse

Elektrohydraulisk 2-stemplet løfter, 3,5 t, superstruktur med bæreplader enten med eller uden XY.

Versioner

Versioner:

- Synkronisering af søjler og sikkerhed vha. tandstang
- Selvbærende konstruktion som standard
- PV med eller uden XY (se mere under "dokumenter")
- Pv Standard: varmforzinket
- Pv Premium: sprøjteforzinket og malet
- Bæreplader i forskellige længder (120-180, 140-200, 160-220 & 170-240)

Montage:

- Superstruktur på gulv



SPECIFIKATIONER

Løftekapacitet	3.500 kg
Slaglængde	2.006 mm
Løftehøjde	2.071 mm + gummikonsoller
Cylinderdiameter	2 x 140 mm
Stempelafstand	1.550 mm
Løfte- / sænketid	~ 30 sek
Fundamentdybde (ekskl. rør til søjler)	800 mm
Pumpeenhed	3.0 kW
Hydraulikolie	10 L
Styrespænding	400 V
PV superstruktur, total længde	140-200: ~ 1.400 - 2.000 mm 160-220: ~ 1.600 - 2.200 mm 170-240: ~ 1.700 - 2.400 mm
PV superstruktur, overkørselshøjde	65 mm
Standardfarver:	PV standard: varmgalvaniseret uden maling PV premium: sprøjteforzinket og malet i RAL 9006

<https://stenhoj.dk/autopstenhoj-masterlift-2-35-nxt-tr-pv>

HOVEDKONTOR

Helge Nielsens Allé 7A
8723 Løsning

76 82 12 22

KONTAKT

salgdk@stenhoj.dk
www.stenhoj.dk

AUTOPSTENHOJ MASTERLIFT 2.35 NXT TR PV

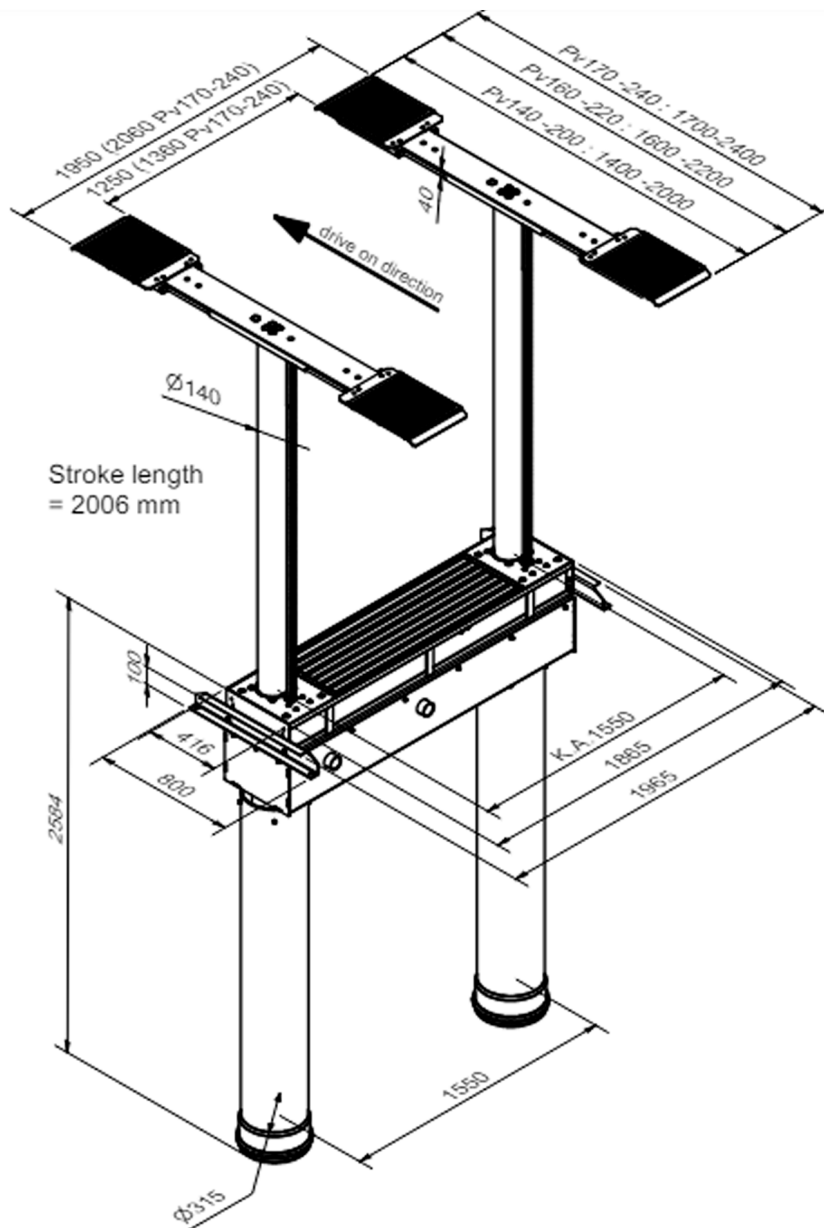

<https://stenhoj.dk/autopstenhoj-masterlift-2-35-nxt-tr-pv>

HOVEDKONTOR

Helge Niensens Allé 7A
8723 Løsning

☎ 76 82 12 22

KONTAKT

✉ salgdk@stenhoj.dk
🌐 www.stenhoj.dk